

ГАБАРИТНЫЕ РАЗМЕРЫ

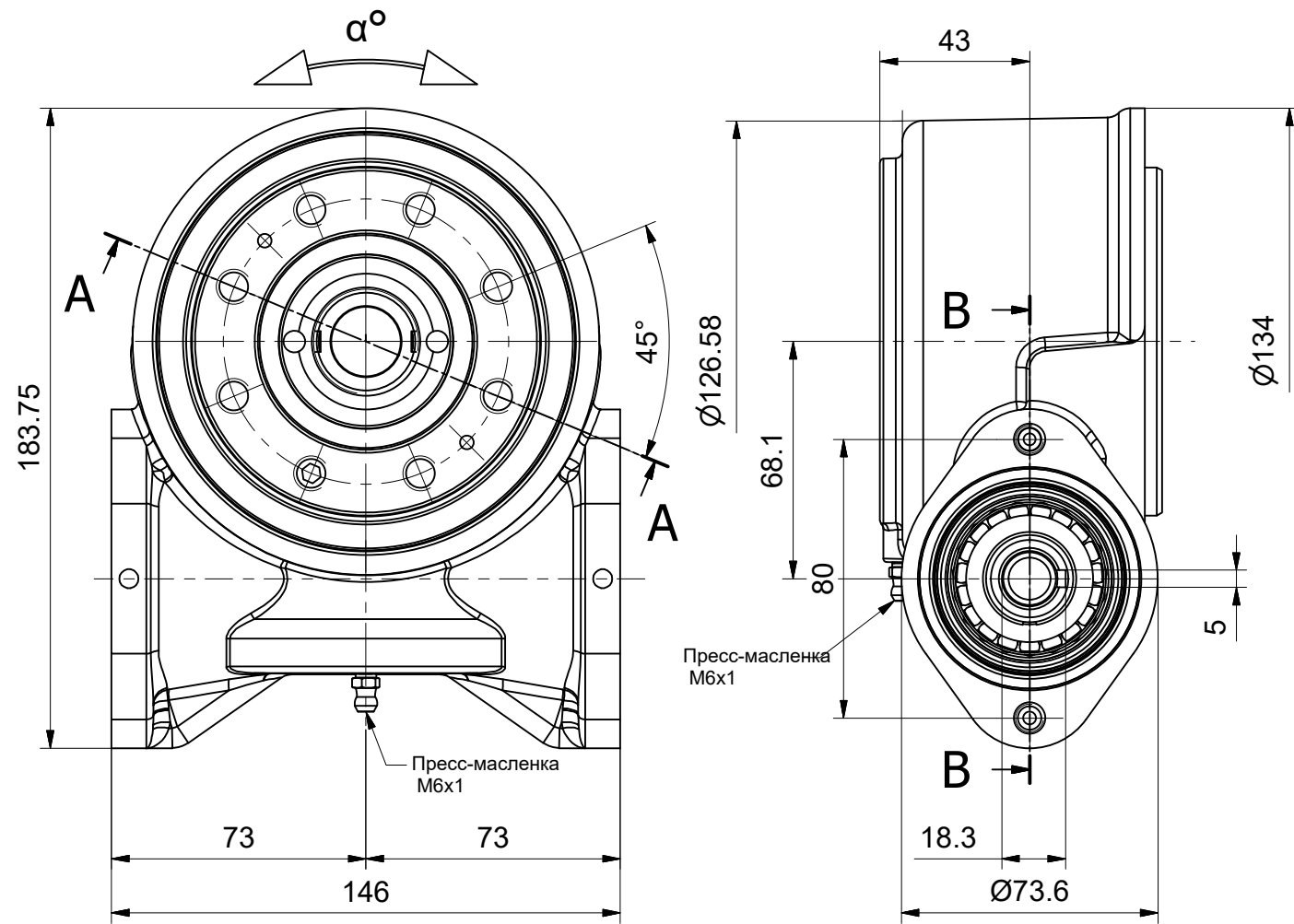

Сечение А-А

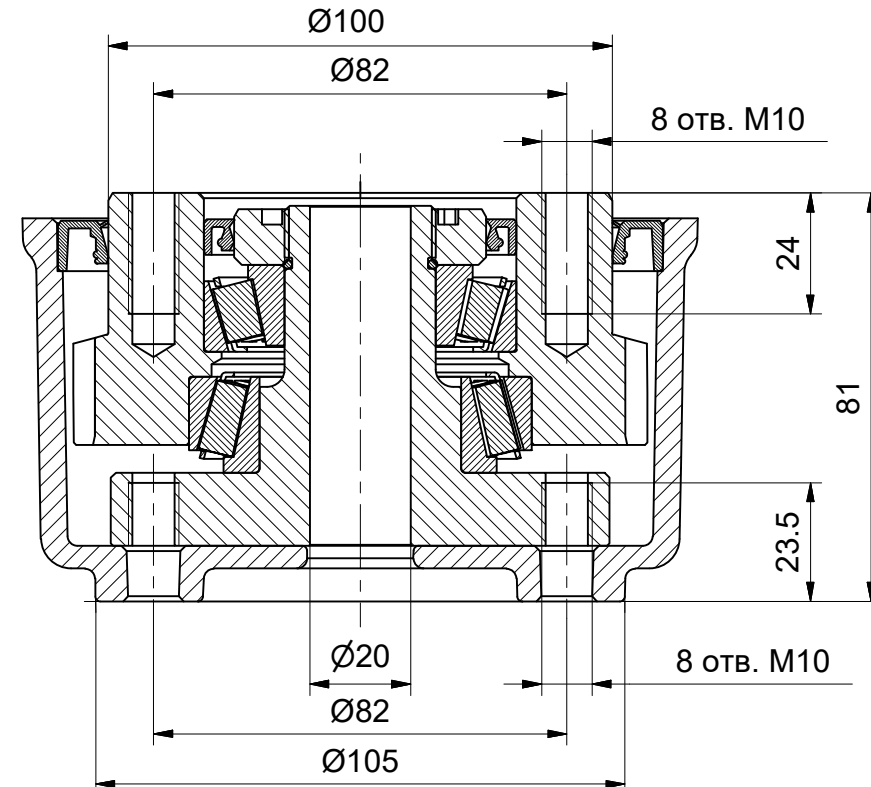

Сечение В-В



ДИАГРАММА НАГРУЗОК

Комбинированная нагрузка (преобладание осевой)

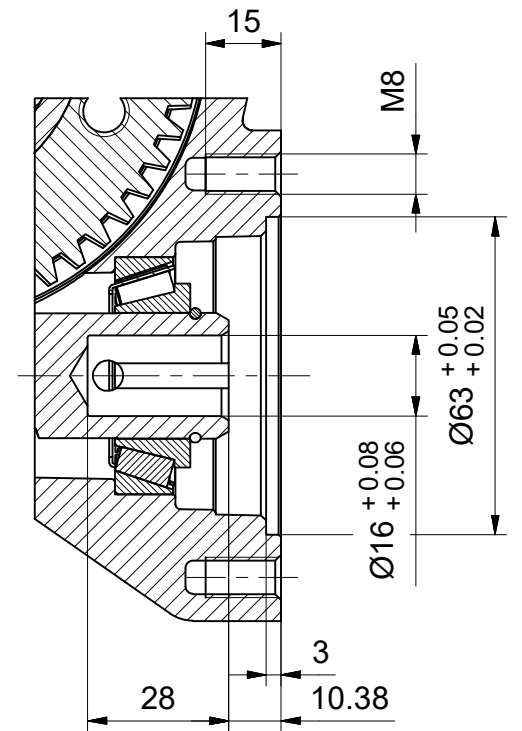
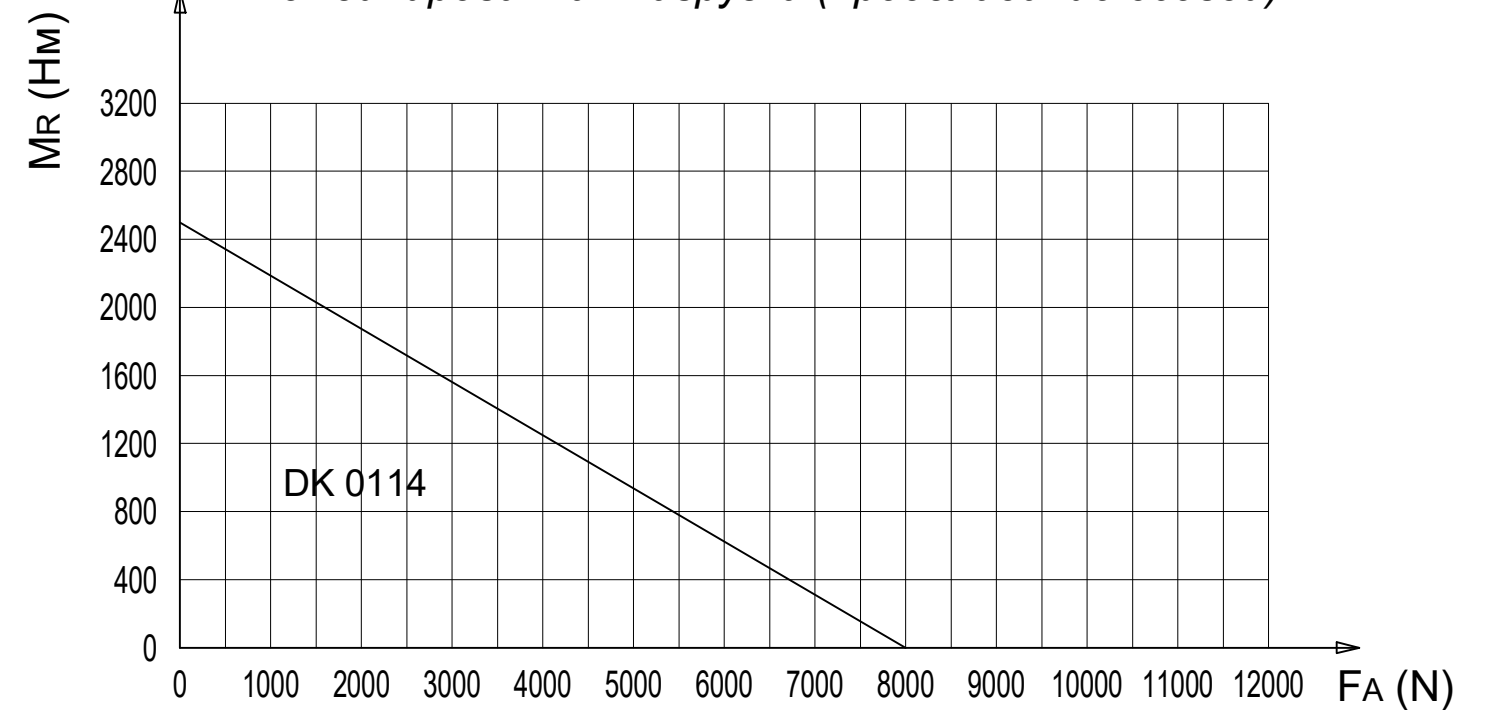

ТЕХНИЧЕСКИЕ ХАРАКТЕРИСТИКИ

Передаточное соотнош.	1 : 54
Угол поворота станд.	90° / 180°
Движение в обрат. направл.	Да
Макс. момент на входе	15 Нм
Макс. момент на выходе	400 Нм
Макс. опрокидывающий момент	750 Нм
Масса	5,6 кг



ADAMKO
KONTROL

ЛИСТ ТЕХНИЧЕСКИХ ДАННЫХ

ОПОРНО-ПОВОРОТНОЕ УСТРОЙСТВО DK0114

КОД GRCDK01140 Изм. 01